

SASAZAKI
Portas e Janelas

SASAZAKI - Indústria e Comércio Ltda
Avenida Eugênio Coneglian, 1060
Distrito Industrial Caixa Postal 196
CEP 175.512-900 Marília-SP



MARÍLIA - TEL.: (14) 3402-9922 / FAX: (14) 3402-9933



Telemarketing: 0800 179922
<http://www.sasazaki.com.br>
e-mail: assistec@sasazaki.com.br

Preserve o meio ambiente: ao finalizar a instalação da esquadria, separe e encaminhe para reciclagem, os materiais que serão jogados fora. A natureza agradece!

Este manual de instrução está disponível no website acima. Guardar este manual de instrução para orientação em possíveis manutenções.

FOR-307 • Julho 2013 - Revisão 3

Sasazaki

Leia antes de instalar

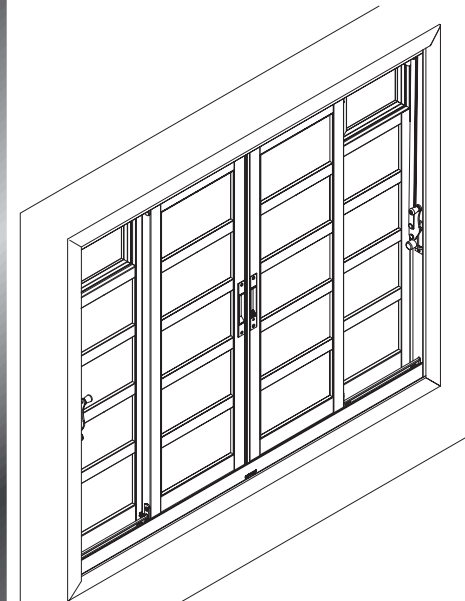

ESQUADRIAS VENDIDAS
SEPARADAMENTE

	Instalação dos grampos Página 3
	Instalação das guarnições Página 4
	Instalação em portas Página 5
	Limpeza Página 6
	Precauções Página 6

Guarnições

SASAZAKI
Portas e Janelas

SASAZAKI

Portas e Janelas

Parabéns! Você acaba de adquirir um dos produtos da linha Sasazaki.

A Sasazaki utiliza na fabricação de portas e janelas perfis de alumínio anodizado e pintura eletrostática exclusivamente desenvolvidos em conjunto com a Alcoa.

Os produtos Sasazaki recebem tratamento eletroquímico de anodização que permite aumentar a camada de óxido superficial a uma espessura adequada, conferindo proteção extra contra a corrosão e aspecto visual uniforme em toda a superfície.

É por estas e outras razões que a Sasazaki coloca no mercado tecnologia para satisfazer as necessidades dos que adquirem seus produtos.

Este manual é um informativo para os seguintes produtos:

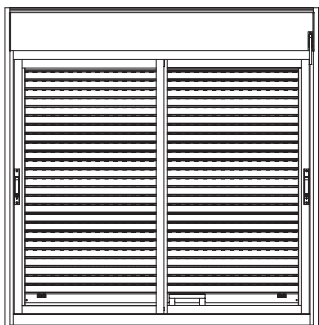

Guarnições para Janelas Integradas

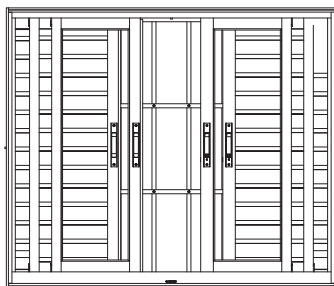

Guarnições para Janelas Venezianas

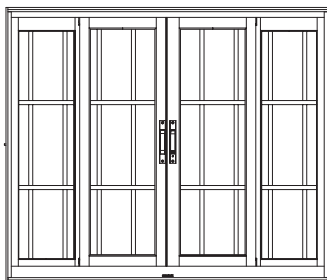

Guarnições para Janelas de Correr

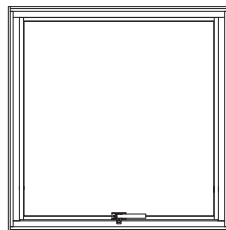

Guarnições para Janelas Maxim-ar e Maxim-ar com Tela Mosquiteira

PRECAUÇÕES DO DIA-A-DIA

LIMPEZA DA ESQUADRIA

Utilizar apenas água, detergente neutro (5% diluído em água) e uma esponja ou pano macio. Limpar todas as peças a cada 3 meses para áreas urbanas ou rurais e a cada 1 mês para áreas marítimas ou industriais. Não utilizar no produto esponja de aço ou quaisquer outros produtos abrasivos, não utilizar produtos químicos (solventes, a base de ácido, alcalinos, etc.) pois sua aplicação pode ocasionar manchas e deixar superfícies opacas.

Para limpeza em cantos de difícil acesso utilizar pincel de cerdas macias. Não utilizar ferramentas ou quaisquer outros meios mecânicos.

Atenção: para portas e janelas, não aplicar vaselina ou quaisquer outros produtos nas borrachas de vedação, pois isto poderá ressecar e esfumar a mesma. Não lubrificar os componentes da esquadria, pois todas as peças deslizantes possuem uma camada de nylon autolubrificante, dispensando quaisquer tipos de graxa ou óleo.

CUIDADOS:

Não retirar a embalagem de proteção até a instalação. Não armazenar o produto em locais úmidos, exposto ao sol e chuva, ou próximos a produtos químicos (tintas, ácidos, solventes, cal, cimento, etc.).

Armazenar a esquadria apoiando a parte inferior sobre calços de madeira, evitando o contato com o piso.

Ao manusear o produto não permitir atritos com objetos que venham a danificar a proteção contra corrosão.

Guardar este Manual de Instrução para orientação em possíveis manutenções. Para mais informações consultar os manuais de instrução das Portas e Janelas.

PRECAUÇÕES NECESSÁRIAS

Importante: para a correta instalação de seus produtos, a Sasazaki recomenda:

- Leitura do Manual de Instalação e informações contidas na embalagem;
- Instalação e manutenção por profissionais especializados;
- Uso de ferramentas manuais e elétricas em bom estado de conservação;
- Materiais de construção adequados ao projeto.
- Uso dos equipamentos de segurança individual e coletivo exigidos pela legislação em vigor;
- Observação atenta de cada etapa da instalação, evitando montagens incorretas (inversão de posição: interna e externa; inferior e superior), fora de esquadro ou desniveladas em relação à horizontal.

Atenção: este manual apresenta as informações necessárias para a instalação e manutenção do produto.

Fig. E

Atenção: para instalação das Guarnições em portas é necessário cortar as peças laterais no comprimento necessário, sempre na parte inferior (parte reta do produto), seguindo as etapas 3 e 4, descritas abaixo:

3. Utilizando um esquadro, uma fita métrica ou trena, e um riscador, traçar uma linha de referência no comprimento necessário (Det.9).

4. Cortar a Guarnição na linha de referência utilizando um arco de serra de fita (Det.10).

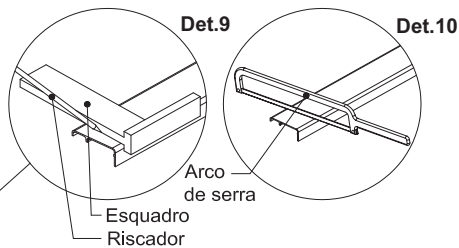

DIMENSÕES DAS GUARNIÇÕES

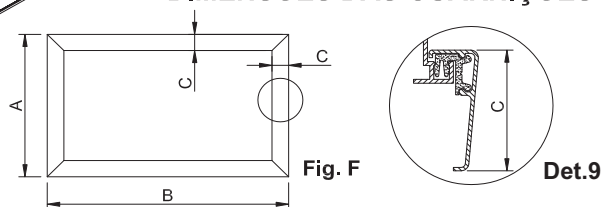

Dimensões das esquadrias e guarnição (medidas em cm)			
Tipo da Esquadria	A	B	C
Janelas Venezianas de Correr	Altura+5,8	Largura+5,8	4,0
Janelas de Correr	Altura+5,8	Largura+5,8	4,0
Janelas Integradas	Altura+5,8	Largura+2,8	4,0
Janelas Basculante	Altura+3,8	Largura+3,8	3,0
Janelas Maxim-Ar	Altura+3,8	Largura+3,8	3,0
Portas de Abrir	Altura+2,9	Largura+5,8	4,0
Portas de Correr	Altura+2,9	Largura+5,8	4,0
Composições de Janelas Basculantes ou Maxim-Ar	Altura+3,8	Largura+3,8	3,0
Composições de Porta de Abrir e Janela Basculante ou Maxim-Ar	Altura+2,9	Largura+5,8	4,0
Portas Pivotante	Altura +6,5	Largura +13	8,0

Largura = largura da esquadria Altura = altura da esquadria

Observação: nas composições horizontais acrescentar 0,3 cm na dimensão "B" para cada Junção Vertical utilizada (produto vendido separadamente).

Atenção: recomendamos a instalação de Janela Basculante somente em áreas cobertas.

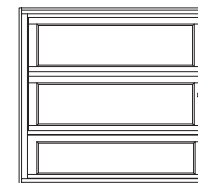

Guarnições para Janelas Basculantes

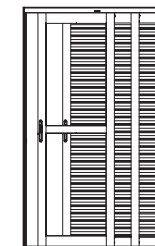

Guarnições para Portas Balcão

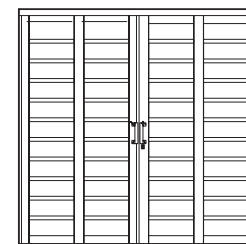

Guarnições para Portas de Correr

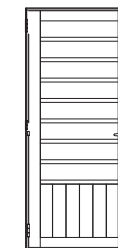

Guarnições para Portas de Abrir

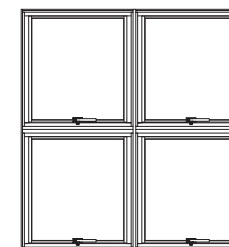

Guarnições para Composições de Janelas

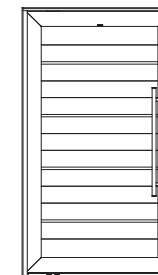
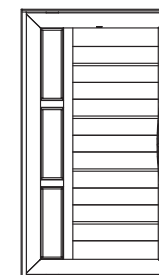

Guarnições para Portas Pivotantes

RECEBIMENTO DA GUARNIÇÃO

Ao receber as Guarnições verifique atentamente se o produto está em perfeitas condições (sem danos) e se as características (dimensões e cor) estão de acordo com as informações na embalagem e na nota fiscal.

INSTALAÇÃO DOS GRAMPOS DE FIXAÇÃO

Atenção: para a instalação das Guarnições, a esquadria deve ser instalada faceando com a parede interna do ambiente.

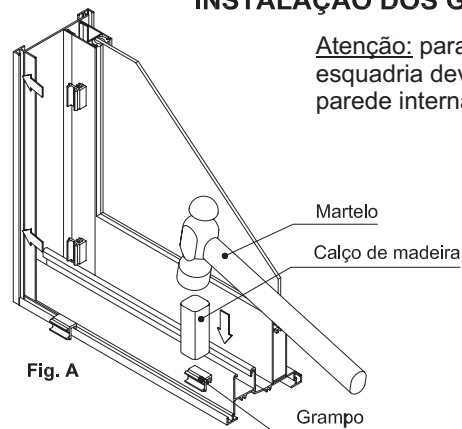

É recomendado instalar as Guarnições quando as paredes internas estiverem acabadas (com pintura ou revestimento interno).

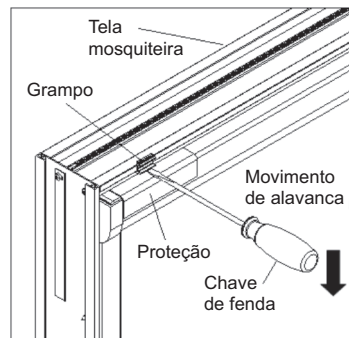

Det.1 Montagem do grampo na parte superior da janela maxim-ar com tela

1 - Colocar os grampos nas canaletas das laterais da esquadria com auxílio de um calço de madeira e um martelo (Fig. A; Det.2 e Det.3). Para montagem dos grampos na parte superior das janelas maxim-ar com tela mosquiteira utilizar uma chave de fenda como alavanca, utilizando a ponta para encaixar o grampo. Proteger a superfície da janela com um papelão ou pano grosso (Det.1).

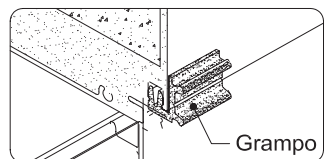
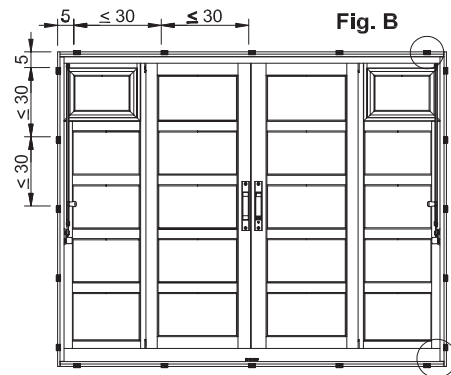

Det.2 Vista lateral em corte

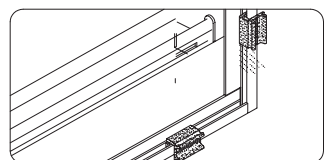

Det.3 Vista interna do ambiente

Atenção: a fixação dos grampos nos cantos do produto deve ser de aproximadamente 5 centímetros das laterais e a distância entre grampos não deve ultrapassar 30 centímetros (Fig. B).

Para instalação dos grampos de fixação das Guarnições para Porta Pivotante é necessário furar o batente (Det. 4) com broca diâmetro 3,5 milímetros (marcar o local do furo utilizando lápis preto e o próprio grampo como referência) e fixar os grampos com o parafuso que acompanha o kit.

Atenção: não esquecer de colocar as ponteiras para unir a Guarnição horizontal com a Guarnição vertical (Det.5 e Det.6).

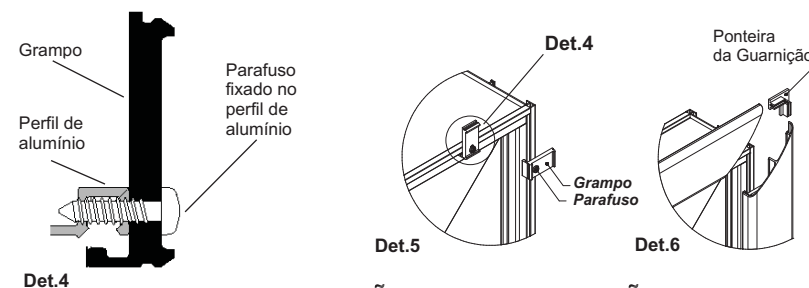

INSTALAÇÃO DAS GUARNIÇÕES

Importante: a sequência de fixação das guarnições deverá ser conforme Fig.C.

2. Fixar as guarnições nos grampos conforme Fig.D, Det.7 e Det.8.

